



Горизонтальные машины для фасовки жидкостей позволяют упаковывать жидкие и густые жидкости в количестве миллиграммов в одноразовые пакетики, которые наполняются и запечатываются 4-х сторонним уплотнением. Полностью автоматическая горизонтальные машины для фасовки жидкостей являются наиболее подходящими решениями для упаковки пищевых продуктов, особенно косметики, химии, лекарств, чистящих средств и т. д. Ширина пакетов может варьироваться. Как ширина, так и высота пакетов могут быть изменены в зависимости от спроса, что дает покупателю гибкое использование.

Технические характеристики

Количество ручьев	Один ручей
Диапазон дозируемого веса	(1-5 мл) (5-20 мл) (20-70 мл)
Ширина пакета	50x50 mm
Длина пакета	150x150 mm
Скорость (Штук/Мин)	Максимум 90 пакет/мин (зависит от продукта)
Система наполнения	Дозировочный насос с сервоприводом
Серводвигатель	KOLLMORGEN
Система контроля	SIEMENS PLC
Пневматическая система	FESTO
Датчик	SICK
Конструкция	Нержавеющая сталь 304
Части контактирующие с продуктом	Нержавеющая сталь 316
Формат стиля пакета	4-х сторонним уплотнением
Максимальная ширина рулона	300 мм Макс.
Максимальный диаметр рулона	450 мм Макс.
Расход сжатого воздуха	6 бар, (МАКС. 450 л/мин)
Вес машины	650 кг
Подключение к электричеству	Производится в соответствии с электрической системой подключения вашей страны
Потребляемая мощность	10 KW
Спецификация пакета	12 PET, 7 AL, 35-60 PE
Применение	Подходит для фасовки жидких и пастообразных продуктов, таких как кетчуп, майонез, горчица, мед и жидкие гелевые косметические средства, такие как шампуни, жидкое мыло и т. д.

Дополнительные функции

- Система кодирования даты
- Дополнительный резервуар для порошка заполнения
- Отводящая Конвейерная лента
- Дополнительный серводвигатель
- Насечка для легкого открытия пакета
- Перфорация
- Автоматическая система подачи (Жидкостный насос (пищевой))

ПОДХОДИТ ДЛЯ

Фасовки жидкостей и пастообразных продуктов таких как кетчуп, майонез, горчица, мед, и жидкие гелевые косметические средства, шампуни, жидкое мыло и т.д.

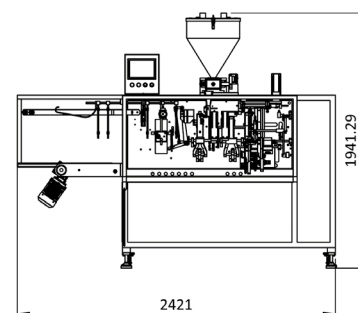
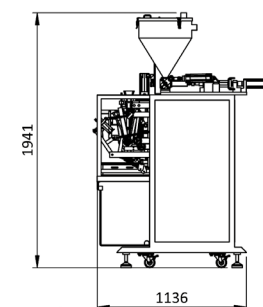

Габариты, вес, мощность использования и технические чертежи по упаковочной машины на фотографии могут меняться с вариации для разных типа машин.